

SPIROL®

GOUPILLES DE VERROUILLAGE ET D'ÉJECTION DE CARTES À HAUTE PERFORMANCE

Goupilles à ressort spiralées SPIROL® série 880

La flexibilité de la **Goupille à ressort spiralée de la série 880** en fait l'axe d'articulation idéal pour les mécanismes de verrouillage et d'éjection des cartes PC. La goupille spiralée simplifie les processus de conception et de fabrication. Aucune autre méthode de fixation n'égale la qualité de la charnière en raison de la faible force d'insertion et de la compression de la goupille pendant et après l'installation. La force de ressort radiale uniforme de la goupille entraîne un mouvement de charnière contrôlé qui reste constant pendant toute la durée de vie de l'assemblage.

La goupille spiralée offre un large éventail d'avantages par rapport aux autres types de composants utilisés comme goupilles de charnière.

Caractéristiques/avantages :

Flexibilité

- Contrairement aux autres goupilles, la goupille spiralée absorbe les forces pour préserver l'intégrité du joint et empêcher les charnières de se fissurer pendant toute la durée de vie de l'assemblage.
- La goupille spiralée s'adapte à la plus grande tolérance de trou de toutes les goupilles à pression du secteur et n'endommage pas le plastique pour pouvoir se retenir.

Auto-rétention

- Aucune opération supplémentaire n'est nécessaire pour la rétention. Il suffit d'insérer la goupille dans le trou.

Résistance à la corrosion

- Les goupilles spiralées sont fabriquées en acier inoxydable 302/304 et ne rouillent donc pas dans l'assemblage.

Convient à une installation manuelle ou automatique

- Quel que soit le mode d'installation, la goupille s'installe facilement avec de faibles forces d'insertion. L'orientation n'est pas nécessaire.

Peut également être utilisé comme goupille de retenue.



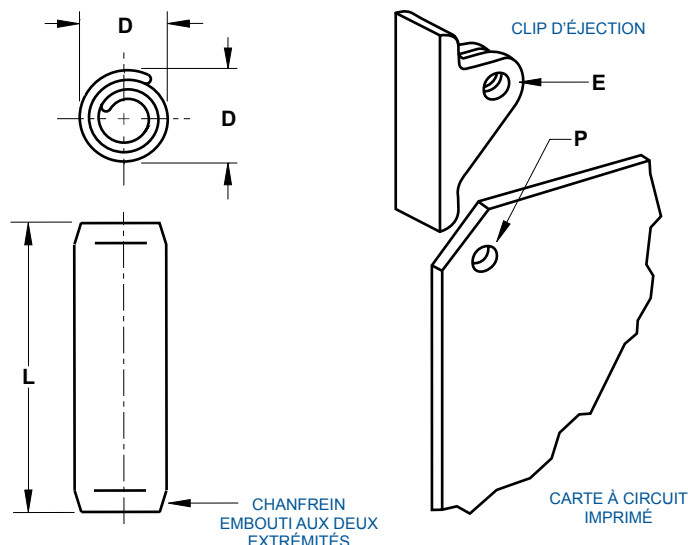

DONNÉES DIMENSIONNELLES - MÉTRIQUES

Diamètre nominal	D		E Taille de trou recommandée dans le clip d'éjection	P Taille de trou recommandée pour la carte PC	L Longueurs standard Tolérances ± 0,25				
	Diamètre de goupille								
	Min.	Max.			6	8	12	20	24
1,5	1,62	1,75	1,5/1,6	1,63 minimum					
2,5	2,65	2,82	2,5/2,6	2,63 minimum					
3	3,15	3,35	3/3,1	3,15 minimum					
4	4,2	4,45	4/4,12	4,17 minimum					

DONNÉES DIMENSIONNELLES - POUCES

Diamètre nominal	D		E Taille de trou recommandée dans le clip d'éjection	P Taille de trou recommandée pour la carte PC	L Longueurs standard Tolérances ± 0,010				
	Diamètre de goupille								
	Min.	Max.			0,250	0,312	0,500	0,750	1,000
0,062	0,067	0,073	0,062/0,065	0,066 minimum					
0,094	0,099	0,106	0,094/0,097	0,098 minimum					
0,125	0,131	0,139	0,125/0,129	0,131 minimum					
0,156	0,163	0,172	0,156/0,160	0,162 minimum					

Pour commander : CLDP, Diamètre nominal x Longueur, Numéro de série
Exemple: CLDP 1,5 x 12 SER 880

Les ingénieurs d'application **SPIROL** examineront les besoins de votre application et travailleront avec vous pour recommander la solution optimale. Une façon de commencer le processus est de sélectionner les **Applications de goupillage** dans notre portail **Optimal Application Engineering** sur www.SPIROL.com.

Centres Techniques

Europe SPIROL SAS
 Cité de l'Automobile ZAC Croix Blandin
 18 Rue Léna Bernstein
 51100 Reims, France
 Tel. +33 (0)3 26 36 31 42
 Fax. +33 (0)3 26 09 19 76

SPIROL Royaume-Uni
 17 Princewood Road
 Corby, Northants NN17 4ET
 Royaume-Uni
 Tel. +44 (0) 1536 444800
 Fax. +44 (0) 1536 203415

SPIROL Allemagne
 Ottostr. 4
 80333 Munich, Allemagne
 Tel. +49 (0) 89 4 111 905 71
 Fax. +49 (0) 89 4 111 905 72

SPIROL Espagne
 08940 Cornellà de Llobregat
 Barcelona, Espagne
 Tel. +34 93 669 31 78
 Fax. +34 93 193 25 43

SPIROL République Tchèque
 Sokola Tůmy 743/16
 Ostrava-Mariánské Hory 70900,
 République Tchèque
 Tel. +420 417 537 979

SPIROL Pologne
 Aleja 3 Maja 12
 00-391 Warszawa, Pologne
 Tel. +48 510 039 345

Amériques SPIROL International Corporation
 30 Rock Avenue
 Danielson, Connecticut 06239 Etats-Unis
 Tel. +1 (1) 860 774 8571
 Fax. +1 (1) 860 774 2048

SPIROL division cales
 321 Remington Road
 Stow, Ohio 44224 Etats-Unis
 Tel. +1 (1) 330 920 3655
 Fax. +1 (1) 330 920 3659

SPIROL Canada
 3103 St. Etienne Boulevard
 Windsor, Ontario N8W 5B1 Canada
 Tel. +1 (1) 519 974 3334
 Fax. +1 (1) 519 974 6550

SPIROL Mexique
 Avenida Avante #250
 Parque Industrial Avante Apodaca
 Apodaca, N.L. 66607 Mexico
 Tel. +52 (01) 81 8385 4390
 Fax. +52 (01) 81 8385 4391

SPIROL Brésil
 Rua Mafalda Barnabé Soliane, 134
 Comercial Vitória Martini, Distrito Industrial
 CEP 13347-610, Indaiatuba, SP, Brésil
 Tel. +55 (0) 19 3936 2701
 Fax. +55 (0) 19 3936 7121

Asie Pacifique SPIROL Asie
 1st Floor, Building 22, Plot D9, District D
 No. 122 HeDan Road
 Wai Gao Qiao Free Trade Zone
 Shanghai, Chine 200131
 Tel. +86 (0) 21 5046 1451
 Fax. +86 (0) 21 5046 1540

SPIROL Corée
 160-5 Seokchon-Dong
 Songpa-gu, Seoul, 138-844, Corée
 Tel. +86 (0) 21 5046-1451
 Fax. +86 (0) 21 5046-1540

email: info-fr@spirol.com